



Twin 5 Plus



Infrastrutture di ricarica EV

Manuale d'installazione e d'uso

1.	Istruzioni per la sicurezza e l'uso	3	5.5	Procedura di installazione meccanica	19
1.1	Note legali	3	5.5.1	Fondazione per il fissaggio a terra	19
1.1.1	Esonero di responsabilità infrastrutture di ricarica pubbliche	3	5.5.2	Inserimento del cavo di terra e del cavo di massa	20
1.2	Uso improprio	3	5.5.3	Montaggio sulla base della stazione di ricarica	20
1.3	Copyright	3	5.6	Installazione elettrica	21
1.4	Marchi commerciali	3	6.	Messa in servizio	22
1.5	Lingue	4	6.1	Istruzioni di sicurezza prima dell'uso	22
1.6	Scopo e destinatari	4	6.2	Primo avviamento	22
1.7	Spiegazione delle istruzioni di testo utilizzate	4	6.3	Test delle prese	22
1.7.1	Simboli di sicurezza	4	7.	Connettività	23
1.8	Sicurezza generale	4	7.1	Configurazione della stazione di ricarica	23
1.9	Software e documentazione complementare	5	7.1.1	Connessione di rete cablata	23
1.10	Condizioni di funzionamento	6	7.1.2	Sistemi di gestione di back office	23
2.	Panoramica del prodotto	7	7.2	Strumenti di configurazione	23
2.1	Vista esterna	7	7.3	Prima di usare l'app MyEve	24
2.2	Vista interna	8	7.4	Prima di usare ACE Service Installer	24
2.3	Legenda panoramica del prodotto	9	8.	Manutenzione	25
2.4	Etichetta di identificazione	9	8.1	Assistenza	25
3.	Interfaccia utente	11	9.	Smaltimento	26
3.1	Schermo delle stazioni di ricarica con opzioni di pagamento	11	9.1	Dismissione e restituzione	26
3.2	Schermo delle infrastrutture di ricarica durante la ricarica	12	9.2	Rifiuti di apparecchiature elettriche ed elettroniche (RAEE)	26
3.3	Simboli degli indicatori di stato	12	10.	Codici di errore e risoluzione dei problemi	27
3.4	Controllo degli accessi per l'autorizzazione locale (RFID)	12	11.	Dettagli tecnici	31
3.4.1	Installazione della chiave master	13			
3.4.2	Aggiunta e rimozione delle card di ricarica nel database locale	13			
3.4.3	Rimozione della chiave master	13			
4.	Funzionamento	14			
4.1	Opzioni di pagamento	14			
4.1.1	Avvio del processo di ricarica con codice QR	14			
4.1.2	Completamento del processo di ricarica con codice QR	15			
4.2	Avvio e interruzione della ricarica con card di ricarica	16			
4.3	Avvio e interruzione della ricarica con Plug&Charge e Autocharge	16			
5.	Installazione e collegamento	17			
5.1	Avvisi di sicurezza	17			
5.2	Requisiti di montaggio e installazione	17			
5.2.1	Panoramica schematica dei dispositivi di protezione delle stazioni di ricarica	18			
5.3	Preparazione prima dell'installazione	18			
5.3.1	Serratura	18			
5.3.1.1	Apertura porta con chiave finta	19			
5.3.2	Strumenti di installazione	19			
5.4	Dotazione	19			

1.1 Note legali

Prima della sua pubblicazione, questo documento è stato sottoposto a una rigorosa revisione tecnica. Rivediamo regolarmente i manuali di prodotto e tutte le modifiche e rettifiche vengono incluse nelle edizioni successive. Sebbene Alfen abbia posto la massima attenzione per assicurarsi che il presente documento sia il più preciso e aggiornato possibile, Alfen non si assume alcuna responsabilità per difetti e danni derivanti dall'uso delle informazioni qui contenute.

NOTA

Questo manuale è sottoposto ad aggiornamenti e modifiche. Salvo errori e omissioni.

Qualsiasi modifica rispetto ai prodotti come assemblati da Alfen, comprese, a titolo esemplificativo ma non esaustivo, modifiche specifiche apportate dal cliente come apposizione di adesivi, uso di schede SIM o utilizzo di diversi colori (tutti indicati come "Personalizzazione") possono alterare l'esperienza di utilizzo, l'aspetto, la qualità e/o la durata del prodotto finale (il Prodotto Personalizzato). Alfen non è responsabile per eventuali danni al, o causati dal, Prodotto Personalizzato se tale danno è causato da tale Personalizzazione.

Alfen non sarà responsabile in alcun modo per qualsiasi tipo di danno, e la garanzia (carry in) sul prodotto e sugli accessori, non sarà valida nei seguenti casi:

- Mancata osservanza delle istruzioni riportate in questo manuale in generale e delle condizioni di funzionamento nello specifico.
- Uso improprio.
- Danni esterni.
- Installazione, messa in servizio, riparazioni o operazioni di manutenzione errate eseguite da personale non qualificato.
- Guasti causati dal fornitore di rete o di GPS/GPRS.
- Modifica o configurazione del prodotto o degli accessori all'insaputa di Alfen.
- Utilizzo di pezzi di ricambio non approvati o prodotti da Alfen.
- Uso della stazione di ricarica fuori delle condizioni di funzionamento come indicato in questo manuale.
- Nel caso in cui si verificano situazioni non imputabili a Alfen (force majeure).
- Malfunzionamento del sistema di backoffice di un punto di ricarica aperto.
- Danni al veicolo elettrico.

1.1.1 Esonero di responsabilità infrastrutture di ricarica pubbliche

Alfen ICU B.V. ("Alfen") ha ricevuto la richiesta esplicita di utilizzare l'area aperta di Alfen Twin 5 Plus (il "Caricatore EV") per l'installazione di componenti elettrici.

L'area Vista interna alla pagina 8 contrassegnata in rosso ("l'Area Dedicata") può essere utilizzata per l'installazione di componenti elettronici all'interno di Alfen Twin 5 Plus (la "stazione di ricarica"), infrastrutture di ricarica posizionate in aree pubbliche, se le seguenti condizioni rimangono soddisfatte durante il Periodo di Garanzia:

- La stazione di ricarica verrà aperta esclusivamente da elettricisti certificati autorizzati che hanno completato il percorso formativo Alfen (un "Tecnico");
- Il cliente fornirà il consenso esplicito al Tecnico per il posizionamento dei componenti nell'Area Dedicata;
- L'installazione, l'uso e l'operazione della stazione di ricarica (Caricatore EV) avverrà sempre in ottemperanza a leggi, normative e manuali del caso;
- I componenti possono essere depositati esclusivamente nell'Area Dedicata prima dell'interruttore principale;
- Tutti i componenti elettronici aggiuntivi installati sono almeno IP20 e sono installati secondo le norme e le leggi locali in materia di installazione e sicurezza.

Se le condizioni sopraelencate vengono soddisfatte durante il Periodo di Garanzia, Alfen conferma che l'Area Dedicata potrà essere usata e la garanzia per la stazione di ricarica (Caricatore EV) rimarrà valida.

1.2 Uso improprio

L'uso della stazione di ricarica è sicuro se avviene nel modo previsto. Ogni altro utilizzo o modifica della stazione di ricarica è da considerarsi un uso improprio e quindi non consentito. L'operatore, il proprietario o il tecnico qualificato è responsabile di eventuali lesioni personali o danni materiali derivanti da un uso improprio.

1.3 Copyright

La riproduzione, la distribuzione e l'utilizzo di questo documento, così come la comunicazione dei suoi contenuti ad altre parti senza l'esplicita autorizzazione di Alfen N.V. o una delle sue società affiliate, sono severamente proibiti. © Alfen N.V.

1.4 Marchi commerciali

Eve®, ICU®, Alfen® sono marchi commerciali di Alfen N.V. Qualsiasi uso non autorizzato di tali marchi è pertanto illegale.

1. ISTRUZIONI PER LA SICUREZZA E L'USO

1.5 Lingue

La versione inglese di questo documento è la versione originale. I documenti in altre lingue sono traduzioni di tale versione originale.

1.6 Scopo e destinatari

Il presente manuale si applica a Twin 5 Plus (in questo documento indicato anche come "stazione di ricarica") prodotto da Alfen ICU B.V., Hefbrugweg 28, 1332AP Almere, Paesi Bassi, reg.no. 64998363 ("Alfen"). Alfen Twin 5 Plus è destinato esclusivamente alla ricarica di veicoli elettrici e, se installato correttamente, può essere utilizzato da persone inesperte. Seguire questo manuale per installare e mettere in servizio correttamente la stazione di ricarica.

L'installazione, la messa in servizio e la manutenzione di questa stazione di ricarica possono essere eseguite solo da un elettricista qualificato. È essenziale che il tecnico qualificato abbia:

- Tutte le competenze necessarie relative alle norme generali e specifiche in materia di sicurezza e prevenzione degli incidenti
- Una conoscenza completa delle normative elettriche applicabili.
- La capacità di identificare i rischi ed evitare i potenziali pericoli
- Ricevuto e letto queste istruzioni di installazione e funzionamento

1.7 Spiegazione delle istruzioni di testo utilizzate

Gli avvertimenti di sicurezza e le precauzioni sono indicate in questo documento come segue:

PERICOLO

Parola di segnalazione usata per indicare una situazione di pericolo imminente che, se non evitata, risulterà in possibilità di morte o lesioni gravi.

AVVERTENZA

Parola di segnalazione usata per indicare una situazione di pericolo imminente che, se non evitata, risulterà in caso di morte o lesioni gravi.

ATTENZIONE



Parola di segnalazione usata per indicare una situazione di pericolo imminente che, se non evitata, risulterà in lesioni lievi o moderate.

NOTA

Parola di segnalazione usata per fornire ulteriori informazioni o informazioni su possibili danni al prodotto.

1.7.1 Simboli di sicurezza

I seguenti pittogrammi di avvertimento sono applicati alla stazione di ricarica (o a parti di essa):

Pittogramma	Descrizione
	Tensione pericolosa
	Messa a terra di protezione

1.8 Sicurezza generale

Assicurarsi di seguire sempre le indicazioni di sicurezza indicate durante l'utilizzo della stazione di ricarica:

PERICOLO

Rischio di lesioni, esplosione o incendio. Non utilizzare la stazione di ricarica in prossimità di sostanze esplosive o altamente infiammabili.

PERICOLO

Rischio di folgorazione. Non usare la stazione di ricarica se parzialmente immersa in acqua.

PERICOLO

Rischio di lesioni e folgorazione. Non utilizzare la stazione di ricarica se è danneggiata o se spine e cavi sono difettosi. Contattare l'operatore del punto di ricarica per riparare immediatamente i difetti.

PERICOLO

Rischio di lesioni e folgorazione. Tenere lontani i bambini o le persone che non sono in grado di valutare i rischi associati all'utilizzo di questo prodotto.

È possibile consultare informazioni più estese sulla sicurezza nelle sezioni pertinenti di questo documento.

1. ISTRUZIONI PER LA SICUREZZA E L'USO

1.9 Software e documentazione complementare

📌 NOTA

È necessaria una connessione via cavo tra la stazione di ricarica e il proprio laptop, tablet o smartphone per controllare la disponibilità di una nuova versione del firmware.

- L'app MyEve invia una notifica quando è disponibile una nuova versione del firmware.
- ACE Service Installer non invia alcuna notifica se è disponibile una nuova versione del firmware. È necessario verificare tramite il menu "Device/Upload new firmware..." ("Dispositivo/Carica nuovo firmware...")

📌 NOTA

È possibile richiedere una copia stampata di questo manuale nella tua lingua da Alfen in qualsiasi momento. Fare riferimento alle informazioni di contatto per la richiesta.

Ai seguenti link è possibile ottenere informazioni dettagliate sulle infrastrutture di ricarica Twin 5 Plus.

Canale YouTube



Alfen - Power to adapt

fornisce video di installazione, assistenza e informazioni.

Scheda tecnica



Scheda tecnica Twin 5 Plus

fornisce informazioni dettagliate su modelli, caratteristiche tecniche e dotazioni.

Dichiarazione di conformità UE



DoC - Twin 5 Plus

Base di conoscenza



Base di conoscenza

con informazioni sulle procedure e l'assistenza.

Twin 5 Plus con piattaforma AHP



Informazioni sul firmware, aggiornamenti ed elenco dei codici errore

fornisce informazioni sul firmware, aggiornamenti, elenco dei codici di errore.

Configurazione Smart Charging



Modulo di estensione della Smart Charging Network

solo per il mercato olandese

Formazione per infrastrutture di ricarica Alfen



Corsi di formazione attrezzature infrastrutture di ricarica

corsi di formazione in aula forniti da Alfen.

Garanzia



Garanzia B2B

I termini e le condizioni applicabili alla Garanzia B2B Alfen

Regolamento per un'infrastruttura per i combustibili alternativi (A.F.I.R.)



Guida all'implementazione del regolamento A.F.I.R.

fornisce al CPO informazioni su come implementare il pagamento con codice QR.

1. ISTRUZIONI PER LA SICUREZZA E L'USO

1.10 Condizioni di funzionamento

Temperatura di funzionamento -25 °C a 55 °C

Umidità atmosferica relativa 5 - 95%

Classe di protezione I

Grado di protezione (involucro) IP54

Protezione IK IK10

2. PANORAMICA DEL PRODOTTO

2.1 Vista esterna

IT

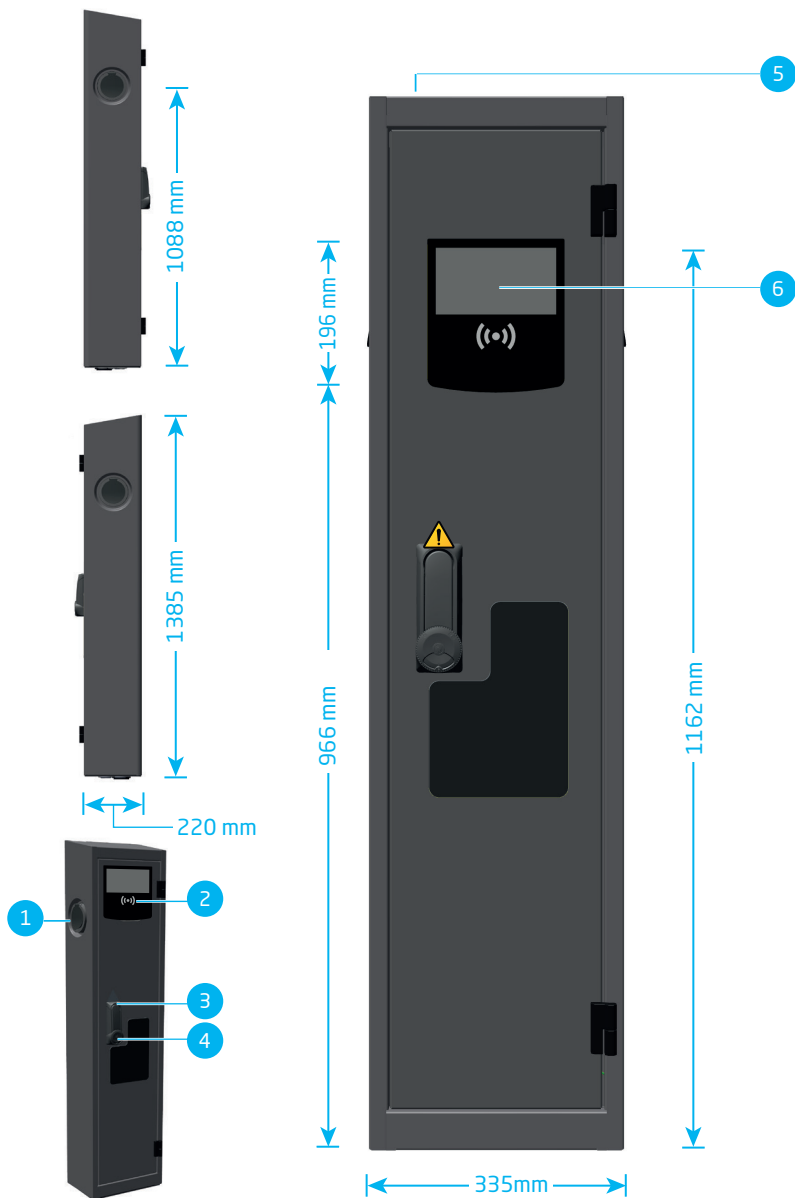

2. PANORAMICA DEL PRODOTTO

2.2 Vista interna

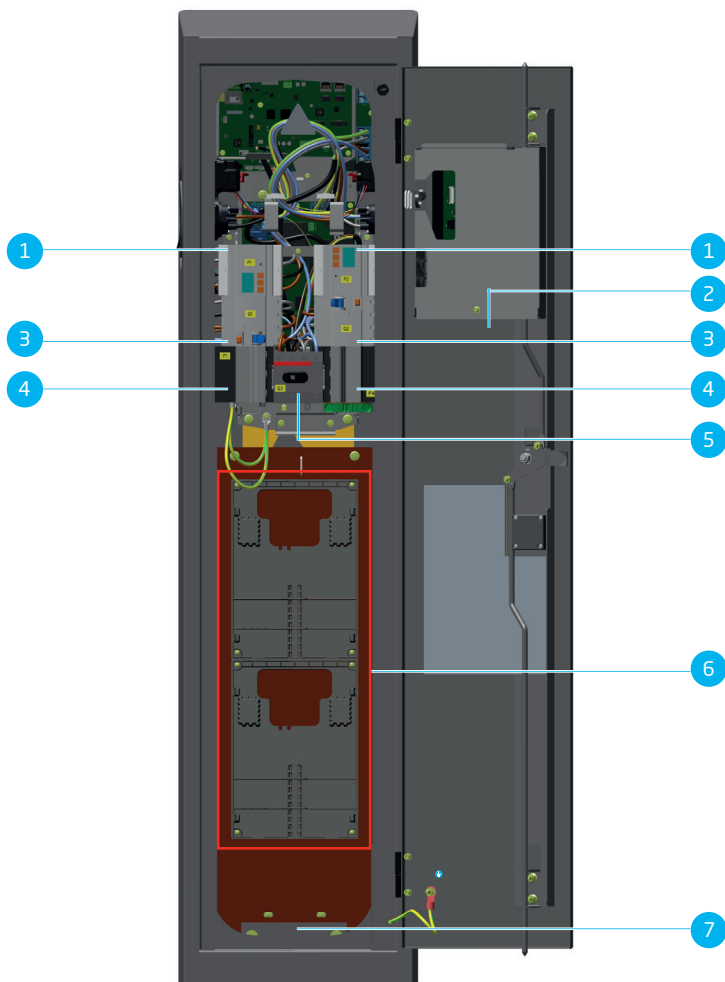

2.3 Legenda panoramica del prodotto

Vista esterna

- 1 Presa di tipo 2
- 2 Interfaccia per card di ricarica (RFID)
- 3 Maniglia
- 4 Cilindro per distributore (DSO)/Cilindro per proprietario
- 5 Identificatore del punto di ricarica (etichetta specifica del cliente)
- 6 Schermo

Vista interna

- 1 Contatore di energia
- 2 Etichetta di identificazione
- 3 Dispositivo a corrente residua (RCD) tipo B
- 4 Interruttore automatico miniaturizzato (MCB) o portafusibili
- 5 Interruttore principale
- 6 Area dedicata (consultare il capitolo Esonero di responsabilità infrastrutture di ricarica pubbliche alla pagina 3)
- 7 Fermacavo antistrappo



Figura 2.1: Dettaglio vista interna

N. Descrizione

- 1 Antenna GSM
- 2 Collegamento dello schermo
- 3 Connessioni UTP-Ethernet
- 4 Slot per scheda SIM
- 5 Antenna Wi-Fi
- 6 Collegamento lettore -RFID

2.4 Etichetta di identificazione

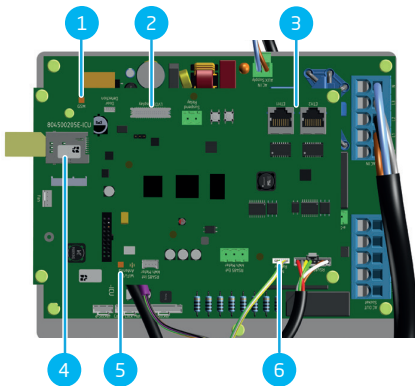
NOTA

Quando si contatta il fornitore operatore del punto di ricarica, tenere sempre a disposizione il numero dell'articolo/la tipologia e il numero oggetto per facilitare una rapida assistenza.

L'etichetta di identificazione contiene le seguenti informazioni:



Figura 2.2: Etichetta di identificazione

N. Descrizione

- 1 Nome del modello del punto di ricarica OCCP (composto dal nome della piattaforma e dalle ultime cinque cifre del numero articolo)
- 2 Tipologia/Numero articolo
- 3 Numero oggetto (numero univoco per stazione di ricarica)

2. PANORAMICA DEL PRODOTTO

N. Descrizione

4 Data di produzione

5 Specifiche tecniche (come il numero di fasi, la corrente di ricarica massima e la tensione)



3.1 Schermo delle stazioni di ricarica con opzioni di pagamento

Lo schermo delle stazioni di ricarica mostra le opzioni di pagamento in modo alternato.

- **Card di ricarica (RFID):** è possibile pagare senza contatto e senza contanti con la propria card di ricarica (tramite il lettore di carte RFID che si trova sotto lo schermo della stazione di ricarica).
- **Terminale di pagamento:** presso la piazza di ricarica, potrebbe essere disponibile un terminale di pagamento separato, collegato alle stazioni di ricarica. È possibile pagare senza contatto e senza contanti con qualsiasi carta bancaria (mobile).
- La stazione di ricarica mostra un **codice QR** che consente di pagare senza contatto e senza contanti.



Figura 3.1: Opzioni di pagamento visualizzate in modo alternato sullo schermo delle infrastrutture di ricarica

Pos.	Descrizione
1	Schermo delle stazioni di ricarica: Pagamento con card di ricarica (RFID)
2	Schermo delle stazioni di ricarica: Pagamento con carta bancaria (mobile) su terminale di pagamento o pagamento tramite codice QR
3	Schermo delle stazioni di ricarica: viene mostrato il logo

3. INTERFACCIA UTENTE

3.2 Schermo delle infrastrutture di ricarica durante la ricarica



Figura 3.2: Schermo durante la ricarica da una presa



Figura 3.3: Schermo durante la ricarica da entrambe le prese

N. Descrizione

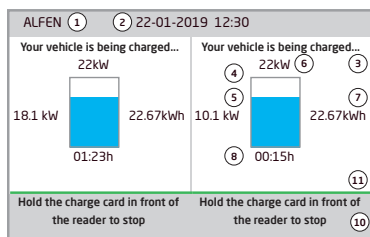
- 1 ID del punto di ricarica:
L'identificazione è determinata dal rivenditore o dal fornitore del sistema di gestione del back office. Questo ID può essere condiviso, ad esempio, in caso di necessità di assistenza.
- 2 Data e ora:
Vengono impostate automaticamente da un sistema di gestione del back office o durante l'installazione, utilizzando l'app MyEve o ACE Service Installer. Se sulla stazione di ricarica non è stata impostata l'ora attuale, questo campo non è visibile.
- 3 Indicazione di stato
- 4 Indicatore di stato (simboli)
- 5 Capacità di ricarica attuale del veicolo connesso
- 6 Capacità di ricarica massima del punto di ricarica
- 7 Energia consumata durante la sessione di ricarica in corso

N. Descrizione

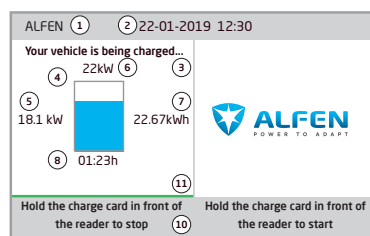
- 8 Durata della sessione di ricarica in corso
- 9 Istruzioni per l'uso:
In questo campo vengono mostrate le istruzioni. In caso di errori, il codice errore e le relative istruzioni verranno mostrati in questo campo.
- 10 Barra di avanzamento:
Mostra l'avanzamento del processo di autorizzazione dell'utente. Una barra di avanzamento completa indica che le fasi preliminari sono state completate e che la sessione di ricarica sta per avere inizio.

3.3 Simboli degli indicatori di stato



Card di ricarica accettata o cavo collegato



Avvertimento. Notifica con codice di errore



In comunicazione con il veicolo o ricarica completa



Errore. Notifica con codice di errore



Sessione di ricarica attiva, con indicazione della velocità di ricarica



Barra di avanzamento

3.4 Controllo degli accessi per l'autorizzazione locale (RFID)

Per controllare l'accesso locale degli utenti a una stazione di ricarica Alfen, installare una carta RFID come "chiave master". Con questa chiave master, è possibile autorizzare l'accesso ad altre schede RFID per l'utilizzo della stazione di ricarica.

🔔 NOTA

La propria stazione di ricarica deve essere configurata correttamente perché possa accettare le chiavi master. Per le infrastrutture di ricarica stand-alone questa funzione è automaticamente ATTIVA. Se la stazione di ricarica viene fornita con un sistema di gestione del back office pre-programmato, questa funzionalità sarà DISATTIVATA.

3.4.1 Installazione della chiave master

1. Selezionare una carta RFID, come la card di ricarica Alfen inclusa.
2. Tenere la carta RFID davanti al lettore per 10 secondi.
3. Dopo 10 secondi, la carta RFID verrà registrata come chiave master. Sullo schermo appare la seguente icona:



🔔 NOTA

L'infrastruttura di ricarica non riconosce la carta RFID e darà prima un avvertimento. Ignorare l'avvertimento.

🔔 NOTA

La stazione di ricarica riconoscerà una sola carta RFID come chiave master.

Una volta registrata, la chiave master può essere utilizzata per aggiungere o rimuovere le card di ricarica dal database locale.

3.4.2 Aggiunta e rimozione delle card di ricarica nel database locale

Per ciascuna card di ricarica esibita, la stazione di ricarica emetterà un segnale acustico. Seguire le istruzioni sullo schermo per gestire il controllo degli accessi:

🔔 NOTA

La chiave master non può essere utilizzata per la ricarica. Viene utilizzata solo per il controllo dell'accesso alla stazione di ricarica.

1. Tenere la chiave Master davanti al lettore RFID



2. Tenere la card di ricarica che si desidera aggiungere davanti al lettore RFID. Viene visualizzato il seguente simbolo:



3. Tenere la card di ricarica che si desidera rimuovere davanti al lettore RFID. Viene visualizzato il seguente simbolo.



4. Per chiudere il database, tenere ancora una volta la chiave master davanti al lettore RFID.

🔔 NOTA

Se si aggiunge o si rimuove una carta RFID per errore, è possibile tenerla immediatamente davanti al lettore per annullare l'azione.

🔔 NOTA

Per evitare che il database locale venga "aperto" al controllo degli accessi, il menu si chiuderà automaticamente se nessuna carta viene rilevata o rimossa dopo 10 secondi. Il simbolo scomparirà dallo schermo.

3.4.3 Rimozione della chiave master

Una chiave master può essere rimossa solo utilizzando l'app MyEve o ACE Service Installer. Se necessario, si può chiedere l'aiuto di un nostro tecnico. Tuttavia, ciò potrebbe comportare dei costi. Si consiglia quindi di conservare sempre la chiave master in un luogo sicuro.

4. FUNZIONAMENTO







4.1 Opzioni di pagamento

4.1.1 Avvio del processo di ricarica con codice QR

È possibile pagare la ricarica del veicolo elettrico (EV) utilizzando un codice QR. Per utilizzarlo è necessario seguire diversi passaggi. La tabella di seguito descrive tali passaggi. Per portare a termine questi passaggi è necessario uno smartphone (o un dispositivo simile) con una connessione a Internet e una fotocamera per la scansione dei codici QR.

La tabella seguente mostra i passaggi necessari per pagare con un codice QR. Per chiarire ciò che prevedono i passaggi, alcune icone indicano quando è necessario utilizzare lo schermo della stazione di ricarica, quando è necessario utilizzare lo smartphone e quando è necessaria un'azione presso l'EV.

Il processo di ricarica consiste nei seguenti passaggi:

Passaggio		Osservazioni
1		
		La stazione di ricarica mostra un codice QR.
2		Scansionare il codice QR con un dispositivo mobile.
3		Il dispositivo mobile decodifica il codice QR e apre una pagina web.
4		La pagina web mostra un modulo che richiede un indirizzo e-mail. Inserire l'indirizzo e-mail corretto.
		NOTA È necessario l'indirizzo e-mail per l'invio della fattura relativa ai costi della sessione di ricarica.
5		Una volta accettato l'indirizzo e-mail, la pagina web mostra i fornitori di servizi di pagamento disponibili per la gestione del pagamento. Selezionare il fornitore di servizi di pagamento di preferenza.
6		Il dispositivo mobile apre la pagina web del fornitore di servizi di pagamento selezionato, in genere una banca o un servizio di pagamento via Internet.
		NOTA Il contenuto esatto di questa pagina dipende dal fornitore di pagamento selezionato.
7		Autorizzare il pagamento. Per fare ciò, può essere necessaria una password o un altro strumento di conferma dell'identità, a seconda del fornitore di servizi di pagamento selezionato. Queste informazioni vengono comunicate solo al momento del pagamento.

Passaggio	Osservazioni
8	L'autorizzazione viene controllata e la pagina web mostra che è stata accettata.
9	La stazione di ricarica avvia il processo di ricarica. Appaiono un segno di spunta verde e un messaggio che invita a inserire il cavo di ricarica.
10	Inserire il cavo di ricarica nella stazione di ricarica e nel veicolo elettrico (EV).
11	Si avvia il processo di ricarica. Lo schermo della stazione di ricarica mostra i dettagli.

4.1.2 Completamento del processo di ricarica con codice QR

Per terminare il processo di ricarica, procedere come segue:

Passaggio	Osservazioni
1	Scollegare il cavo di ricarica dal veicolo. In questo modo si interrompe il processo di ricarica.
2	La stazione di ricarica sblocca il cavo di ricarica.
3	La stazione di ricarica mostra un riepilogo della transazione e invita a rimuovere il cavo di ricarica dalla stazione di ricarica.
4	Rimuovere il cavo di ricarica dalla stazione di ricarica.
5	Il fornitore di servizi di pagamento regola i costi della transazione. Una fattura riportante i costi viene inviata all'indirizzo e-mail specificato in precedenza.

4. FUNZIONAMENTO

4.2 Avvio e interruzione della ricarica con card di ricarica



Figura 4.1: Avvio del processo di ricarica con autorizzazione dell'utente/card di ricarica. Simboli visualizzati sull'interfaccia utente

N. Descrizione

- 1 Scansionare la card di ricarica sull'interfaccia RFID delle infrastrutture di ricarica
- 2 Collegare il cavo di ricarica al punto di ricarica
- 3 Collegare il cavo di ricarica all'auto
- 4 Processo di ricarica in corso

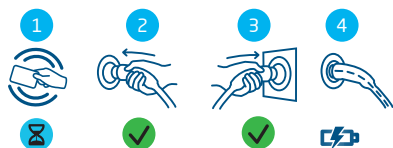

Figura 4.2: Interruzione del processo di ricarica. Simboli visualizzati sull'interfaccia utente

N. Descrizione

- 1 Scansionare la card di ricarica sull'interfaccia RFID delle infrastrutture di ricarica
- 2 Rimuovere il cavo di ricarica dal punto di ricarica
- 3 Rimuovere il cavo di ricarica dall'auto
- 4 Lasciare il posto di ricarica

4.3 Avvio e interruzione della ricarica con Plug&Charge e Autocharge

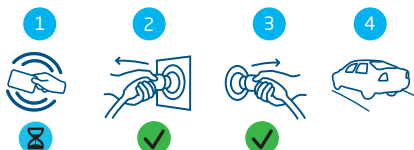

Figura 4.3: Avvio del processo di ricarica senza card di ricarica. Simboli visualizzati sull'interfaccia utente

N. Descrizione

- 1 Collegare il cavo di ricarica all'auto
- 2 Collegare il cavo di ricarica al punto di ricarica
- 3 Processo di ricarica in corso

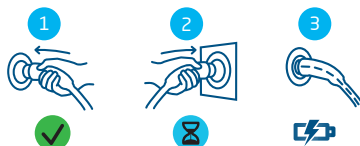

Figura 4.4: Interruzione del processo di ricarica senza card di ricarica. Simboli visualizzati sull'interfaccia utente

N. Descrizione

- 1 Rimuovere il cavo di ricarica dall'auto
- 3 Rimuovere il cavo di ricarica dal punto di ricarica
- 4 Lasciare il posto di ricarica

5.1 Avvisi di sicurezza

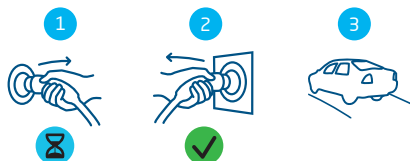
⚠ PERICOLO

Rischio di lesioni e folgorazione. L'installazione, la messa in servizio e la manutenzione della stazione di ricarica possono essere eseguite solo da un elettricista qualificato.

⚠ PERICOLO

Rischio di lesioni e folgorazione. Un'installazione errata della stazione di ricarica può causare lesioni mortali! Quando si lavora con l'elettricità, il mancato rispetto delle normative pertinenti può portare a situazioni pericolose e potenzialmente letali.

⚠ PERICOLO

Rischio di folgorazione. L'impianto elettrico deve essere scollegato da ogni fonte di alimentazione prima di eseguire qualsiasi lavoro di installazione o manutenzione!

⚠ PERICOLO

Rischio di lesioni e folgorazione. La stazione di ricarica contiene componenti elettrici che conservano una carica elettrica anche dopo lo scollegamento dall'impianto. Controllare sempre con l'attrezzatura appropriata che non vi sia corrente residua prima di iniziare qualsiasi operazione.

⚠ AVVERTENZA

Rischio di lesioni, esplosione o incendio. Non installare mai in un'atmosfera potenzialmente esplosiva.

⚠ AVVERTENZA

Rischio di folgorazione. Non installare mai in aree a rischio di inondazione senza implementare misure compensative.

⚠ AVVERTENZA

Rischio di lesioni e folgorazione. Il lavoro d'installazione non può essere eseguito in caso di pioggia o se l'umidità dell'aria supera il 95%.

⚠ AVVERTENZA

Rischio di lesioni e folgorazione. L'installazione deve essere eseguita da un elettricista qualificato che abbia letto questo manuale e dovrà essere eseguita in conformità con lo Standard IEC 60364 (Installazioni elettriche per edifici).

⚠ AVVERTENZA

Rischio di danni o folgorazione. Una stazione di ricarica deve essere sempre installata su un circuito di alimentazione separato.

⚠ AVVERTENZA

Rischio di danni o folgorazione. Le condizioni locali possono influenzare i requisiti di installazione. L'installazione deve essere conforme agli standard e alle normative del luogo (Paese) in cui viene eseguita.

⚠ ATTENZIONE

Rischio di lesioni e danni. L'installatore è sempre responsabile della scelta del diametro corretto del cavo e del rispetto delle norme e della legislazione pertinenti.

⚠ ATTENZIONE

Rischio di lesioni e danni. L'infrastruttura e i cavi devono essere installati in modo che rispettino la corrente di ricarica massima all'ingresso della stazione di ricarica. Ciò dovrebbe presupporre un carico continuo.

⚠ ATTENZIONE

Rischio di lesioni e danni. Impatti meccanici e/o collisioni potrebbero causare danni all'apparecchiatura. Proteggere i prodotti Alfen installati in aree pubbliche e parcheggi.

⚠ ATTENZIONE

Rischio di danni. Non è consentito utilizzare adattatori o adattatori di conversione.

5.2 Requisiti di montaggio e installazione

Quando si sceglie un luogo in cui installare la stazione di ricarica, è necessario tenere conto dei seguenti criteri:

- Rispettare sempre pienamente i requisiti tecnici locali e le norme di sicurezza
- È stato predisposto un collegamento in loco conforme alle specifiche della stazione di ricarica.
- Il luogo di installazione deve avere una fondazione livellata e solida oppure, se la stazione di ricarica è installata nel terreno, la preparazione della fondazione fa parte del processo di installazione.
- Un'escursione termica di massimo <35 °C nell'arco di 24 ore

5. INSTALLAZIONE E COLLEGAMENTO

Fare riferimento alla seguente tabella per le opzioni di sicurezza e le sezioni di cavo consigliate.

- | | |
|--|--|
| <p>Cavo di alimentazione: sezione del cavo minima consigliata (assumendo una lunghezza del cavo di alimentazione di 50 m max.)</p> | <ul style="list-style-type: none"> • Ricarica da 11 kW, 16 A selezionati per fase: 5 x 4 mm² • Ricarica da 22 kW, 32 A selezionati per fase: 5 x 6 mm² • Sezione massima: 35 mm² |
|--|--|

- | | |
|-------------------------------------|---|
| <p>Protezione da cortocircuito:</p> | <ul style="list-style-type: none"> • Integrata nella scatola di connessione alla rete (in caso di installazione diretta alla rete), oppure • Installazione sul distributore locale di bassa tensione: • Con interruttori automatici: 40 A, tripolare, tipo B o C • Con fusibili: 3 x 80 A gG In caso di fusibili gG è possibile applicare 64 A (minimo) |
|-------------------------------------|---|

- | | |
|---|---|
| <p>Protezione differenziale (possibilmente in combinazione con interruttore automatico di dispersione a terra):</p> | <ul style="list-style-type: none"> • 30 mA RCB Tipologia B |
|---|---|

- | | |
|---------------------------------------|--|
| <p>Tensione di ingresso nominale:</p> | <ul style="list-style-type: none"> • VL₁-N: 230 V (+/-10%) • VL₂-N: 230 V (+/-10%) • VL₃-N: 230 V (+/-10%) • VL₁-L₂: 400 V (+/-10%) • VL₁-L₃: 400 V (+/-10%) • VL₂-L₃: 400 V (+/-10%) • VPE-N: ≈ 0 V |
|---------------------------------------|--|

- | | |
|----------------------------|---|
| <p>Frequenza nominale:</p> | <ul style="list-style-type: none"> • 50 Hz |
|----------------------------|---|

- | | |
|-----------------------|---|
| <p>Messa a terra:</p> | <ul style="list-style-type: none"> • Sistema TN: Cavo PE • Sistema TT: installato separatamente • elettrodo di messa a terra < 100 Ohm di resistenza alla diffusione • Sistema IT: connesso a un riferimento condiviso (terra comune) con altre parti metalliche |
|-----------------------|---|

5.2.1 Panoramica schematica dei dispositivi di protezione delle stazioni di ricarica

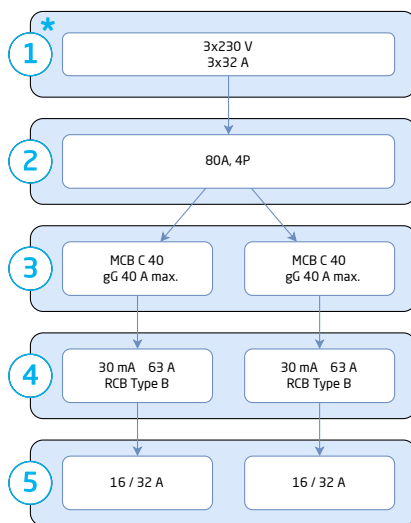

Posizione	Indicazione
1 (*opzionale)	Scatola di connessione alla rete o CAM
2	Interruttore principale
3	Protezione da cortocircuito
4	Protezione da corrente residua
5	Prese

5.3 Preparazione prima dell'installazione

- Ispezionare il sito e determinare la posizione di installazione.
- Controllare la dotazione di fornitura e le parti richieste.
- Prima di procedere all'installazione, leggere il presente manuale.

5.3.1 Serratura

La maniglia della porta della stazione di ricarica può essere dotata di 2 serrature (a seconda della fornitura):

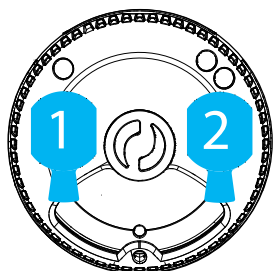

- 1 serratura di sinistra per il proprietario della stazione di ricarica
- 2 serratura a cilindro per il distributore (DSO)

5.3.1.1 Apertura porta con chiave finta

Se nell'apertura non sono presenti cilindri, aprire la porta della stazione di ricarica con la chiave finta di plastica in dotazione come segue:

1. Inserire la chiave finta (di plastica) in dotazione in una delle aperture e girarla.

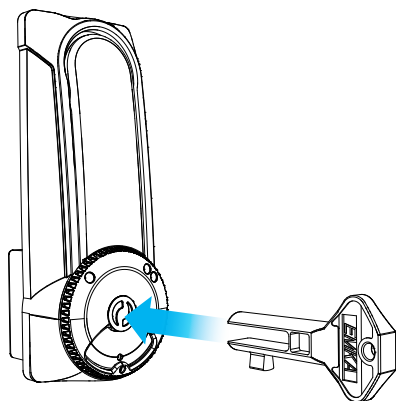

NOTA

Se si inserisce la chiave finta nell'apertura sinistra, girarla in senso antiorario per sbloccare la maniglia.

2. Ruotare la leva in senso antiorario per aprire la porta.

5.3.2 Strumenti di installazione

- Livella
- Pala
- Coltello per cavi
- Cacciavite a stella
- Spellafili
- Set di bussole/chiavi

5.4 Dotazione

La fornitura prevede:

- Stazione di ricarica
- Manuale di installazione e materiali di montaggio
- Card di ricarica
- Password del punto di ricarica



Figura 5.1: Piastra inferiore con materiale di montaggio

N.	Descrizione	Quantità
1	Gommino per l'alimentazione principale	1
2	Gommino per cavo dati	1
3	Dado di connessione	1
4	Guarnizione della piastra di base (fissata con nastro adesivo alla piastra di base)	1
5	Piastra di base	1

5.5 Procedura di installazione meccanica

5.5.1 Fondazione per il fissaggio a terra

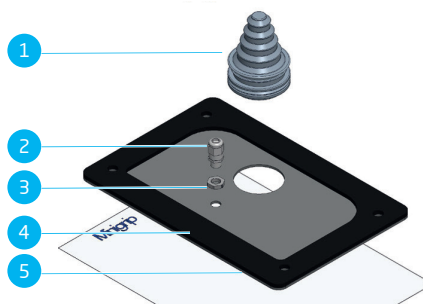
1. Scavare una buca di ca. 500 x 500 mm e 550 mm di profondità e livellare orizzontalmente.
2. Posizionare la base e livellarla.

5. INSTALLAZIONE E COLLEGAMENTO

3. Posizionare i pressacavi e i pressacavi in dotazione sulla piastra di tenuta. Svitare il pressacavo e posizionarlo sul fondo della stazione di ricarica.
4. Fornire un elettrodo di terra o un connettore di messa a terra, a seconda delle normative locali.

5.5.2 Inserimento del cavo di terra e del cavo di massa

1. Predisporre un binario di messa a terra principale proprio nella parte inferiore della stazione di ricarica per mettere a terra la stazione di ricarica. (Ciò vale sia per il cavo PE che per il perno di messa a terra)
2. Passare il cavo di terra attraverso il condotto, il basamento in cemento e il tulle nel gruppo guarnizione/piastra di base.
3. Lasciare una sporgenza dalla parte superiore della base di almeno 250 mm. Per via dell'installazione del fermacavo antistrappo, si consiglia di non tagliare il cavo prima di aver montato la stazione di ricarica sulla base.
4. Far passare il cavo di messa a terra, proveniente dal perno di messa a terra, attraverso il gruppo guarnizione/piastra di base.

5.5.3 Montaggio sulla base della stazione di ricarica



Figura 5.2: Vista esplosa della stazione di ricarica da montare su base

1. Inserire le quattro aste filettate M10 x 80 mm in dotazione nelle prese presenti sulla base.
2. Posizionare il gruppo guarnizione/piastra base sulle estremità filettate.
3. Posizionare la stazione di ricarica sulla base sopra le estremità dei cavi, sopra il cavo di alimentazione e il cavo di terra.
4. Tagliare il passacavo a misura, in modo che il cavo di alimentazione sia saldamente bloccato in posizione.
5. Far passare il cavo di alimentazione attraverso la piastra inferiore. Tirare il cavo di alimentazione verso l'esterno della stazione di ricarica per adattarlo al pressacavo fornito.
6. Montare il pressacavo.
7. Riportare il cavo di alimentazione nella stazione di ricarica/base. Assicurarsi che nella stazione di ricarica rimanga una lunghezza del cavo di 250 mm.
8. Fissare la stazione di ricarica alla base come mostrato in figura con i 4 dadi M10 in dotazione comprensivi di bloccaggio e V-ring.
9. Fissare la stazione di ricarica alla base con 4 borchie M10 x 80 mm.

5.6 Installazione elettrica

1. Rimuovere la protezione del cavo di alimentazione con un taglierino e la guaina dei singoli cavi con uno spellafil.
2. Collegare il connettore di messa a terra.
3. Il manicotto di messa a terra/cavo di messa a terra del gestore del sistema di distribuzione può essere utilizzato come dispositivo di messa a terra solo con il consenso scritto del gestore della rete;
4. In base ai requisiti di installazione, assicurarsi che la resistenza di terra del sistema sia impostata su uno dei seguenti valori:
 - a. <100 Ohm (requisito della certificazione EV/ZE Ready 1.4);
 - b. <167 Ohm (requisito della norma olandese NEN1010);
 - c. secondo i valori indicati nelle normative legali del tuo paese.
5. A seconda della variante del prodotto, scollegare la stazione di ricarica dalla fonte di tensione:
 - a. Assicurarsi che l'interruttore principale sia in posizione OFF (0), oppure
 - b. Assicurarsi che l'interruttore principale della corrente residua (RCCB) sia in posizione OFF (0).
6. A seconda della variante del prodotto, scollegare la stazione di ricarica dalla fonte di tensione:
 - a. Rimuovere i fusibili nell'armadio dell'operatore del sistema di distribuzione della stazione di ricarica, oppure
 - b. Portare gli interruttori automatici (MCB) in posizione OFF (0);
7. A seconda della variante del prodotto:
 - a. Collegare i fili delle fasi ai portafusibili, oppure
 - b. agli interruttori automatici (MCB) nell'armadio dell'operatore del sistema di distribuzione della stazione di ricarica con connessione alla rete standard. (PE su binario separato)
8. Collegare il fermacavo in dotazione alla piastra prevista sulla parete posteriore all'interno della stazione di ricarica (consultare figure 2.2 e 2.3 posizione 7) assicurando un fermacavo antistrappo sul cavo.
9. A seconda della variante del prodotto collegare la stazione di ricarica alla fonte di tensione:
 - a. Posizionare i fusibili (se forniti) nei portafusibili e chiudere i portafusibili, oppure
 - b. Portare gli interruttori automatici (MCB) in posizione ON (I).
 - c. Accendere l'alimentatore esterno.
10. A seconda della variante del prodotto collegare la stazione di ricarica alla fonte di tensione:
 - a. Assicurarsi che l'interruttore principale sia in posizione ON (I), oppure
 - b. Assicurarsi che l'interruttore principale della corrente residua (RCCB) sia in posizione ON (I).
11. Se viene fornita una copertura trasparente per i componenti interni, fissarla con i bulloni in dotazione.
12. Chiudere la porta e assicurarsi che sia bloccata saldamente.

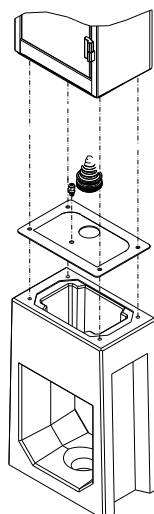
6. MESSA IN SERVIZIO

6.1 Istruzioni di sicurezza prima dell'uso

1. Assicurarsi che la stazione di ricarica sia collegata correttamente all'alimentazione, come descritto in questo manuale.
2. Accertarsi che la distribuzione dell'alimentazione sia separatamente protetta da un apposito interruttore (automatico o porta-fusibili)
3. Assicurarsi che la stazione di ricarica sia installata in conformità con quanto descritto in questo manuale.
4. Assicurarsi che l'involucro sia sempre chiuso durante il normale funzionamento.

6.2 Primo avviamento

1. Attivare l'alimentazione locale.

La stazione di ricarica eseguirà l'autodiagnostica. L'uscita viene testata in pochi secondi:

- Verifica dei sistemi di bloccaggio
- Test dei relè interni: si sente un click
- Lo schermo si illumina brevemente

La stazione di ricarica mostra quanto segue:

- Lo schermo mostra il messaggio "Attivazione della stazione di ricarica" e poi la schermata iniziale con il logo.

La stazione di ricarica è ora pronta per il test.

6.3 Test delle prese

1. Inserire il cavo di ricarica di prova o il cavo di ricarica nella presa. Premere con decisione.
2. Tenere la card di ricarica davanti al lettore RFID per iniziare la ricarica.
 - a. Se si utilizza un cavo di ricarica, vengono visualizzati i messaggi "Card accettata" e "Processo di ricarica in corso".
 - b. Se si utilizza un cavo di ricarica di prova, viene visualizzato il messaggio "Prego connettere il cavo al veicolo". È necessario collegare un carico elettrico per simulare il processo di ricarica, quindi vengono visualizzati i messaggi "Card accettata" e "Processo di ricarica in corso".

La presa è funzionante.

3. Tenere la card di ricarica davanti al lettore RFID per interrompere la ricarica.

Viene visualizzato il testo "Fine sessione".

4. Estrarre il cavo di ricarica di prova o il cavo di ricarica. La presa è ora pronta per l'uso.

5. Ripetere la stessa procedura per l'altra presa.

7.1 Configurazione della stazione di ricarica

7.1.1 Connessione di rete cablata

Come stabilire una connessione di rete cablata collegando la stazione di ricarica al dispositivo mobile utilizzando un cavo UTP (Ethernet):

Il requisito minimo è un cavo CAT5 UTP (Ethernet)

NOTA

Per l'utilizzo di uno smartphone o tablet è necessario un adattatore come USB-C a Ethernet o Lightning a Ethernet.

1. Eseguire il log in sull'app MyEve o su ACE Service Installer.
2. Collegare il cavo UTP (Ethernet) al router o direttamente alla stazione di ricarica.
3. Collegare il cavo UTP (Ethernet) alla porta corrispondente.
4. Collegare il dispositivo all'interruttore o al router o direttamente alla stazione di ricarica.
5. Selezionare la stazione di ricarica dall'elenco nell'app MyEve o in ACE Service Installer.

NOTA

Se le stazioni di ricarica non vengono rilevate automaticamente, l'app MyEve o ACE Service Installer potrebbero essere bloccate dal firewall sul portatile, tablet o smartphone. Controllare le impostazioni del proprio laptop, tablet o smartphone e riprovare.

6. Inserire la password fornita.
La connessione di rete è stata stabilita. Tramite l'app MyEve o ACE Service Installer è possibile configurare le impostazioni
7. Una volta terminata la configurazione, consegnare la scheda con le informazioni sulla password (e sul recupero della stessa) al cliente.

7.1.2 Sistemi di gestione di back office

Nel caso di acquisto di servizi aggiuntivi da un fornitore di back office, la stazione di ricarica ha una configurazione di serie per consentire il collegamento al sistema di gestione del back office selezionato.

NOTA

Si può stabilire un collegamento con un sistema gestionale di back office solo se sono stati presi accordi con il fornitore di tale sistema. Il servizio da parte di terzi non è fornito da Alfen.

NOTA

Se la stazione di ricarica è impostata per connettersi con un sistema di gestione del back office, lo farà direttamente e automaticamente.

NOTA

La configurazione manuale e la connessione a un sistema di gestione di back office possono essere eseguite con l'app MyEve. Durante l'installazione è necessario installare una scheda SIM. Se non si possiede una scheda SIM, contattare il fornitore di back office.

NOTA

Se è stata scelta una connessione Internet con comunicazione mobile (scheda SIM), la stazione di ricarica è già dotata di una scheda SIM e si collegherà automaticamente, una volta messa in funzione la stazione di ricarica.

7.2 Strumenti di configurazione

È possibile accedere e configurare la stazione di ricarica:

- tramite l'app MyEve
- tramite ACE Service Installer

L'app fornirà indicazioni passo per passo per eseguire l'intero processo di configurazione.

NOTA

Attualmente la comunicazione tra l'app MyEve e la stazione di ricarica è possibile solo tramite collegamento via cavo.

7. CONNETTIVITÀ

7.3 Prima di usare l'app MyEve

NOTA

L'app MyEve è stata progettata per essere usata esclusivamente dall'installatore/elettricista. Il suo scopo è quello di configurare e mettere in servizio le infrastrutture di ricarica Alfen.

L'app MyEve non è intesa per l'utilizzo da parte degli utenti delle stazioni di ricarica.

1. Scaricare l'app MyEve da Google Play, Apple Store o Windows Store sul proprio laptop, tablet o smartphone.



Google
Play Store



Apple App Store



Microsoft Store

2. Sarà necessario creare un account.
3. Se l'app MyEve è già installata, assicurarsi di effettuare l'aggiornamento alla versione più recente. Usare i codici QR qui sopra per verificare se l'app MyEve deve essere aggiornata.
4. Assicurarsi che le impostazioni del firewall sul proprio laptop, tablet o smartphone non blocchino l'app MyEve.

7.4 Prima di usare ACE Service Installer

1. Scaricare ACE Service Installer dal sito web Alfen sul proprio laptop:

<https://alfen.com/en-gb/search-downloads>

2. Richiedere un account a questo indirizzo e-mail:
ace.aftersales@alfen.com.

NOTA

Potrebbero passare alcuni giorni per ricevere i dati per effettuare l'accesso.

3. Se si ha ACE Service Installer già installata, assicurarsi di avere la versione più recente. Se sono disponibili aggiornamenti, verrà richiesto di aggiornare l'app al momento dell'accesso.
4. Assicurarsi che le impostazioni del Firewall sul laptop non blocchino ACE Service Installer.

PERICOLO

Rischio di lesioni e folgorazione. L'installazione, la messa in servizio e la manutenzione della stazione di ricarica possono essere eseguite solo da un elettricista qualificato.

Alfen raccomanda di effettuare la manutenzione preventiva una volta all'anno presso le stazioni di ricarica pubbliche.

NOTA

Contattare il proprio Direttore delle vendite per conoscere le possibilità di contratti di assistenza, compresa la manutenzione preventiva.

8.1 Assistenza

Le infrastrutture di ricarica sono gestite dal fornitore locale di punti di ricarica. Il proprio fornitore di punti di ricarica fornisce assistenza agli utenti. Quando si contatta il fornitore del punto di ricarica, tenere sempre a disposizione il numero di serie della stazione di ricarica per facilitare una rapida assistenza. In alternativa, si può ottenere assistenza sui nostri prodotti su knowledge.alfen.com.

9. SMALTIMENTO

9.1 Dismissione e restituzione

AVVERTENZA

Rischio di lesioni e folgorazione. L'installazione, la messa in servizio e la manutenzione della stazione di ricarica possono essere eseguite solo da un elettricista qualificato.

Per restituire i sistemi di ricarica ad Alfen ChargingEquipment, creare un ticket di "Richiesta di assistenza" su support.alfen.com.

Per ulteriori istruzioni, consultare Come posso restituire una stazione di ricarica per farla riparare nello stabilimento di produzione di Alfen (Carry-in)? Si riceveranno tutte le istruzioni per la spedizione all'interno del biglietto.

9.2 Rifiuti di apparecchiature elettriche ed elettroniche (RAEE)









Le apparecchiature elettriche ed elettroniche contengono materiali, componenti e sostanze che possono essere pericolose e possono rappresentare un rischio per la salute umana e per l'ambiente in caso di gestione errata.

Le apparecchiature contrassegnate con il bidone della spazzatura barrato sono apparecchiature elettriche ed elettroniche. Il simbolo del bidone della spazzatura barrato indica che questi rifiuti devono essere raccolti separatamente e non devono essere smaltiti insieme ai rifiuti domestici.





Fare riferimento all'autorità locale per i programmi di raccolta di rifiuti di apparecchiature elettriche ed elettroniche per i cittadini presso un centro di riciclaggio o di raccolta specifico.

10. CODICI DI ERRORE E RISOLUZIONE DEI PROBLEMI







Codice	Messaggio di errore sullo schermo	Icona	Possibile causa	Possibili contromisure
Errore generale				
001	Non è possibile effettuare la ricarica. Si prega di chiamare l'assistenza		Errore generico sconosciuto.	Contattare il reparto di assistenza del fornitore del punto di ricarica.
Errore relativo alla stazione di ricarica				
101	Un momento per favore. La tua sessione di ricarica riprenderà a breve.		Corrente di guasto CC (>6 mA) rilevata dalla stazione di ricarica.	<ul style="list-style-type: none"> Un veicolo specifico: Contattare la concessionaria. Più veicoli: Contattare il reparto di assistenza del fornitore del punto di ricarica.
102	Non è possibile effettuare la ricarica. Si prega di chiamare l'assistenza		Errore interno. Tensione inattesa o assente sull'uscita della scheda di alimentazione.	<ul style="list-style-type: none"> Contattare il reparto di assistenza del fornitore del punto di ricarica. Controllare la scheda di alimentazione.
104	Non è possibile effettuare la ricarica. Si prega di chiamare l'assistenza		Errore interno. Tensione troppo bassa sull'alimentatore interno (scheda di alimentazione).	<ul style="list-style-type: none"> Contattare il reparto di assistenza del fornitore del punto di ricarica. Controllare la scheda di alimentazione.
105	Non è possibile effettuare la ricarica. Si prega di chiamare l'assistenza		Errore interno. Nessuna comunicazione con il contatore di energia interno.	<ul style="list-style-type: none"> Contattare il reparto di assistenza del fornitore del punto di ricarica. Verificare che il contatore di energia interno sia configurato correttamente. Controllare il contatore di energia interno.
106	Non è possibile effettuare la ricarica. Si prega di chiamare l'assistenza		Alimentazione interrotta da RCD interno.	<ul style="list-style-type: none"> Contattare il proprio installatore. RCD interno (Tipologia A: 30 mA AC) innescato.
108	Non visualizzato.	Non visualizzato.	La stazione di ricarica configurata come modalità di autorizzazione Plug & Charge e Plug & Charge ID non è configurata.	<ul style="list-style-type: none"> Contattare il reparto di assistenza del fornitore del punto di ricarica. Configurare l'ID Plug & Charge.
109	Non visualizzato.	Non visualizzato.	Nessuna connessione/connesione persa con il lettore RFID.	<ul style="list-style-type: none"> Contattare il reparto di assistenza del fornitore del punto di ricarica. Verificare che il lettore RFID sia collegato correttamente.

Errore relativo all'installazione



10. CODICI DI ERRORE E RISOLUZIONE DEI PROBLEMI

Codice	Messaggio di errore sullo schermo	Icona	Possibile causa	Possibili contromisure
201	Errore nell'installazione. Controllare l'installazione o chiamare l'assistenza.		Messa a terra di protezione non collegata o instabile.	<ul style="list-style-type: none"> • Contattare il proprio installatore. • Resistenza di terra dell'installazione consigliata < 100 Ohm.
202	Tensione d'ingresso troppo bassa, non è possibile effettuare la ricarica. Rivolgersi al proprio installatore.		Tensione di alimentazione inferiore a 210 VAC.	Contattare il proprio installatore.
206	Temporaneamente impostata come non disponibile. Contattare l'operatore del punto di ricarica (CPO) o riprovare più tardi.		La stazione di ricarica è stata impostata come non operativa dall'operatore del punto di ricarica/la stazione di ricarica è in aggiornamento.	Contattare l'operatore del punto di ricarica. <ul style="list-style-type: none"> • Aggiornamento del firmware in corso.
208	Non visualizzato.	Non visualizzato.	Tensione di alimentazione superiore a 275 VAC.	<ul style="list-style-type: none"> • Contattare il reparto di assistenza del fornitore del punto di ricarica. • Controllare i livelli di tensione.
209	Non visualizzato.	Non visualizzato.	Nessuna connessione/connessione persa con il contatore di energia intelligente DSMR4.x/SMR5.0 (P1).	<ul style="list-style-type: none"> • Contattare il reparto di assistenza del fornitore del punto di ricarica. • Controllare la connessione del contatore di energia intelligente DSMR4.x/SMR5.0 (P1).
210	Non visualizzato.	Non visualizzato	Nessuna connessione/connessione persa con il contatore di energia Modbus TCP/IP/sistema di gestione dell'energia.	<ul style="list-style-type: none"> • Contattare il reparto di assistenza del fornitore del punto di ricarica. • Controllare il contatore di energia Modbus TCP/IP/il sistema di gestione dell'energia.
211	Non è possibile bloccare il cavo. Si prega di chiamare l'assistenza		Impossibile muovere il motore di chiusura durante l'autotest di costruzione.	<ul style="list-style-type: none"> • Contattare il proprio installatore. • Controllare che il motore di bloccaggio sia collegato correttamente. • Controllare se il motore di bloccaggio può muoversi.
212	Errore nell'installazione. Controllare l'installazione o chiamare l'assistenza.		Fase mancante nell'installazione.	<ul style="list-style-type: none"> • Contattare il proprio installatore. • Controllare i livelli di tensione.

10. CODICI DI ERRORE E RISOLUZIONE DEI PROBLEMI

Codice	Messaggio di errore sullo schermo	Icona	Possibile causa	Possibili contromisure
213	Non visualizzato.	Non visualizzato.	Nessuna connessione/connesione persa con il contatore di energia intelligente TIC.	<ul style="list-style-type: none"> Contattare il reparto di assistenza del fornitore del punto di ricarica. Controllare la connessione del contatore di energia intelligente TIC.
Errore relativo al veicolo				
301	Un momento, per favore, la tua sessione di ricarica riprenderà a breve.		Errore sconosciuto nella comunicazione con l'auto.	<ul style="list-style-type: none"> Controllare l'auto e il cavo di ricarica. Se necessario, contattare il reparto assistenza del fornitore del punto di ricarica.
302	Un momento, per favore, la tua sessione di ricarica riprenderà a breve.		Misura di sicurezza, il veicolo assorbe più potenza di quella consentita/non ha ridotto la potenza nel tempo secondo lo standard IEC 61851.	<ul style="list-style-type: none"> Un veicolo specifico: Contattare la concessionaria. Tutti i veicoli: Contattare il reparto di assistenza del fornitore del punto di ricarica.
303	Un momento, per favore, la tua sessione di ricarica riprenderà a breve.		Misura di sicurezza, il veicolo ha avviato e interrotto la ricarica troppo spesso in 1 minuto.	<ul style="list-style-type: none"> Controllare l'auto e il cavo di ricarica. Se necessario, contattare il reparto assistenza del fornitore del punto di ricarica.
304	La ricarica non è ancora iniziata, per continuare, ricollegare il cavo.		Cavo collegato per più di 2 minuti senza avviare una sessione di ricarica.	<ul style="list-style-type: none"> Ricollegare il cavo e avviare la sessione di ricarica entro 2 minuti. Se necessario, contattare il reparto assistenza del fornitore del punto di ricarica.
Errore relativo all'ambiente o all'apparecchiatura (utente, spina, cavo, condizioni meteorologiche ecc.)				
401	Temperatura interna elevata. La ricarica riprenderà a breve.		Temperatura all'interno del punto di ricarica superiore a 70 gradi Celsius.	<p>Inaspettato:</p> <ul style="list-style-type: none"> Temperatura ambiente. Nessun veicolo elettrico in carica. <p>Contattare il reparto di assistenza del fornitore del punto di ricarica.</p> <p>Previsto:</p> <ul style="list-style-type: none"> Temperatura ambiente. Installato alla luce diretta del sole. Veicolo elettrico in carica. <p>Contattare il proprio installatore.</p>
402	Temperatura interna bassa. La ricarica riprenderà a breve.		Temperatura all'interno del punto di ricarica inferiore a -40 gradi Celsius.	<ul style="list-style-type: none"> Temperatura ambiente imprevista. <p>Contattare il reparto di assistenza del fornitore del punto di ricarica.</p> <ul style="list-style-type: none"> Temperatura ambiente prevista.

10. CODICI DI ERRORE E RISOLUZIONE DEI PROBLEMI

Codice	Messaggio di errore sullo schermo	Icona	Possibile causa	Possibili contromisure
404	Non è possibile bloccare il cavo. Si prega di ricollegare il cavo.		Impossibile bloccare il cavo di ricarica.	Contattare il reparto di assistenza del fornitore del punto di ricarica. <ul style="list-style-type: none">• Controllare la presa e la spina del cavo di ricarica.• Controllare se il motore di bloccaggio può muoversi liberamente.
405	Cavo non supportato. Provare a collegare di nuovo il cavo.		Le misure della resistenza PP del cavo di ricarica non rientrano nell'intervallo previsto dallo standard IEC 61851.	<ul style="list-style-type: none">• Un cavo specifico: Problemi con altri punti di ricarica. Cavo rotto <ul style="list-style-type: none">• Tutti i cavi: Nessun problema con altri punti di ricarica. Contattare il reparto di assistenza del fornitore del punto di ricarica.
406	Nessuna comunicazione con il veicolo. Si prega di controllare il cavo di ricarica.		Il livello di tensione del CP monitorato è fuori dall'intervallo previsto dallo standard IEC 61851.	<ul style="list-style-type: none">• Un cavo specifico: Problemi con altri punti di ricarica. Cavo rotto <ul style="list-style-type: none">• Tutti i cavi: Nessun problema con altri punti di ricarica. Contattare il reparto di assistenza del fornitore del punto di ricarica.
407	Non visualizzato.	Non visualizzato.		

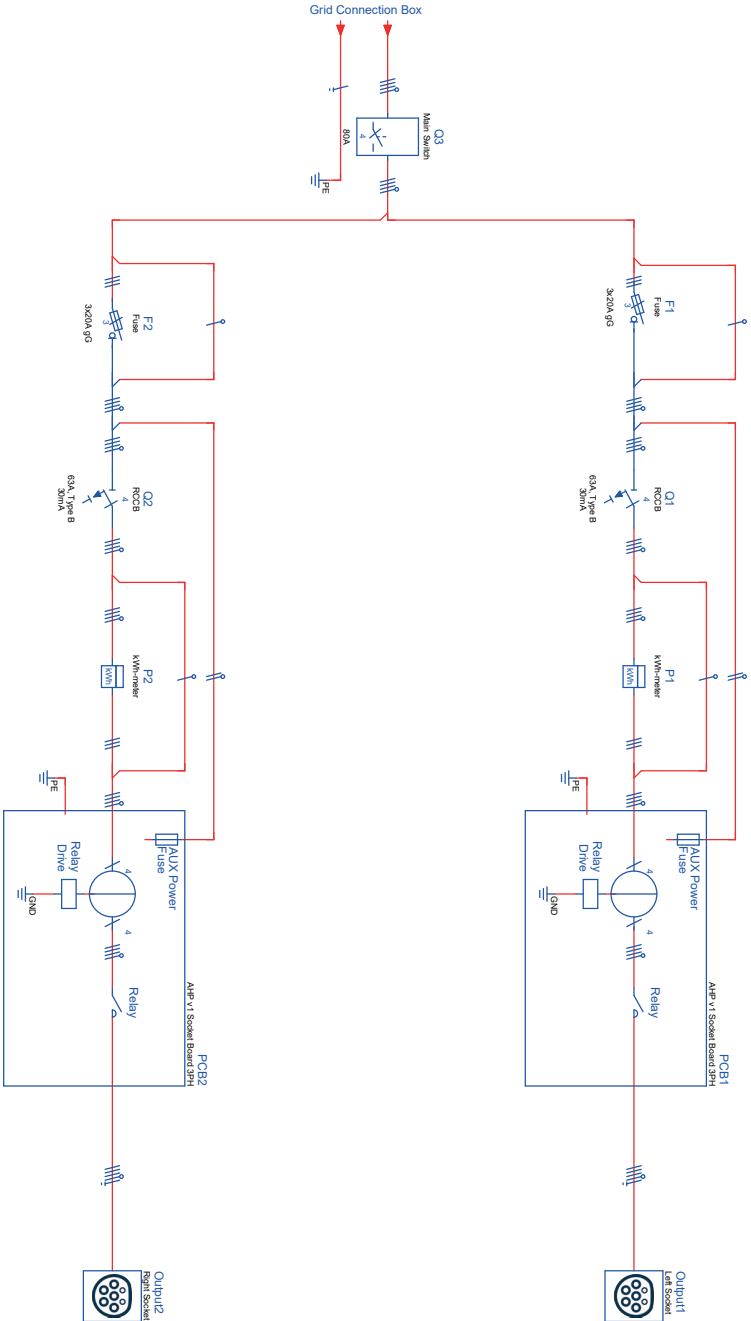

11. DETTAGLI TECNICI

E

Contatti

Alfen ICU B.V.

Hefbrugweg 28

1332 AP Almere

Paesi Bassi

Casella postale 1042

1300 BA Almere

Paesi Bassi

Alfen Base di conoscenza:

knowledge.alfen.com

Alfen Portale di assistenza:

aftersales.alfen.com

Tel. Assistenza:

+31 (0)36 54 93 402

Sito web:

alfen.com